

# TX-28/25XD60P Operating Instruction

---

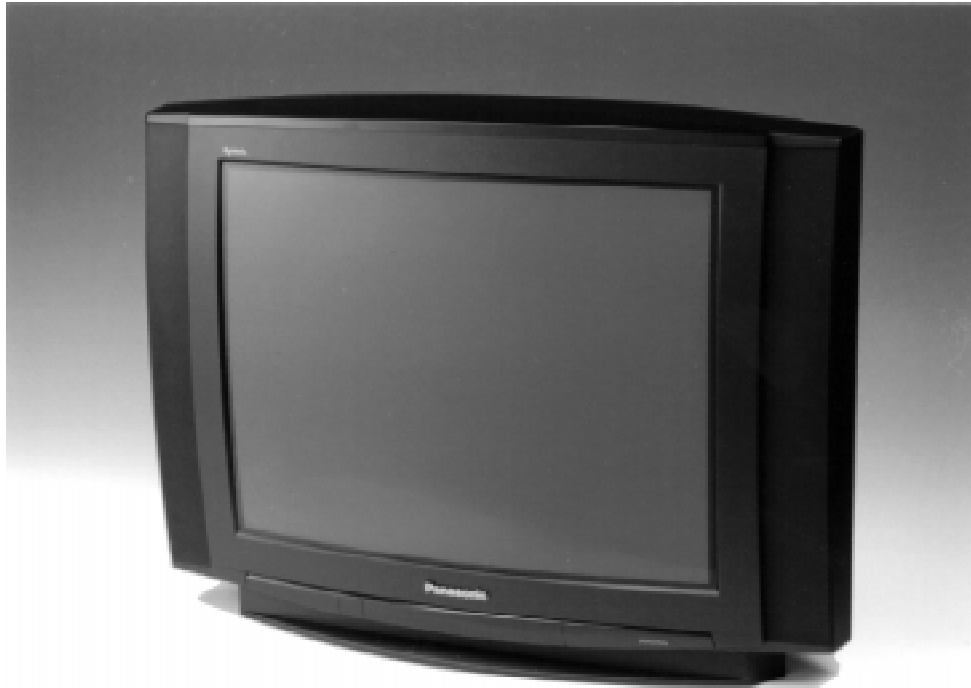

# Panasonic



## TX-28XD60P

## TX-25XD60P

**100Hz**

**Quintrix**



Înainte de a începe exploatarea televizorului, vă rugăm să vă însușiți în întregime prezentele Instrucțiuni și să le consultați în continuare.

Stimate Cumpărător al televizorului Panasonic,

Bun venit în familia beneficiarilor de electronică casnică produsă de firma Panasonic. Nădăduim că televizorul în culori cumpărat vă va oferi satisfacție în decursul multor ani de exploatare. Prezentul televizor, din punctul de vedere tehnic, este un model perfecționat, dar Instrucțiunile de efectuare a operațiilor de acordare vă ajută să vă însușiți rapid modul de utilizare a televizorului; în continuare puteți trece la paginile următoare, în care sînt descrise toate operațiile principale.



Acest televizor este prevăzut cu o putere de consum excepțional de mică și de aceea este extrem de economic în exploatare. Ca umare puterea de consum, în regim de pregătire, constituie numai 1W.

## CURPINS

Măsurile de precauție și de tehnica securității .....	2	Limbajul comunicărilor pe ecran (OSD) 19	
Îndrumar de pomire rapidă .....	3	Alegerea modului AV și stabilirea parametrilor .....	20
Organele principale pe comandă .....	4	Comanda magnetofonului video .....	21
Utilizarea meniurilor de ecran .....	5	Funcțiile teletextului .....	22
Comanda Formatului De Imagine .....	6	Racordarea aparaturii exterioare la jacurile audio/video .....	24
Comanda Stop – Cadrului .....	7	Racordarea la jacurile frontale AV3(S–Video), Audio/Video (RCA) și la priza căștilor telefonice .....	24
Meniul principal .....	8	Schema de conexiuni a contactelor rozetei SCART și jacurilor "S–Video" .....	24
Meniul de sonoritate .....	9	Racordarea la jacurile posterioare AV1/AV2(S)–fișa SCART ; 21 contacte și terminalele de ieșire a semnalelor acustice de tipul "RCA" ("Ialea") .....	25
Meniul de fixare .....	10	Cele mai simple deranjamente și înlăturarea lor .....	26
Meniul de acordare .....	11	Informații lămuritoare .....	27
Meniul de acordare – Radactarea programelor .....	12	Caracteristici tehnice .....	27
Meniul de acordare – Acordarea automată la canalele de transmisie ...	17		
Meniul de acordare – Acordarea manuală la canalele de transmisie ....	18		

## MĂSURI DE PRECAUȚIE ȘI INFORMAȚII CU PRIVIRE LA TEHNICA SECURITAȚII

- Alimentarea televizorului se face de la rețeaua de curent alternativ la tensiunea de 220–240 V, frecvența de 50 Hz. Pentru a evita electrocutarea sau aprinderea televizorului, acesta se va proteja contra umidității sau exploatării în condiții de umiditate excesivă.
- **ATENȚIE! TENSIUNE ÎNALTĂ!!!**  
Nu scoateți capacul din spate al televizorului: componentele din interiorul corpului se găsesc sub tensiune periculoasă. În televizor nu există piese care necesită a fi supuse întreținerii tehnice de către beneficiar.
- Nu instalați televizorul în limitele acțiunii asupra lui a razelor solare directe sau a altor surse termice.
- Dacă televizorul nu este folosit în decurs de vreme îndelungată, se scoate ștecherul de alimentare din priza rețelei electrice.
- **ÎNȚREȚINEREA CORPULUI ȘI ECRANULUI TELEVIZORULUI**  
Se scoate ștecherul șnurului de alimentare din priza rețelei electrice. Corpul și ecranul cinescopului urmează a fi șterse cu o pînză moale, umezită într-o soluție apoasă de detergent de activitate redusă. Nu se vor folosi solvenți cu conținut de benzol sau alte produse petroliere. În timpul funcționării televizorului se formează descărcări statice, de aceea este necesar a fi precauți în timpul contactului cu ecranul televizorului.
- Pentru a evita ieșirea din funcțiune a componentelor electrice ale televizorului se va acorda o atenție deosebită la ventilarea suficientă; se recomandă a lăsa un spațiu liber de cel puțin 5 cm în jurul televizorului chiar și în cazurile cînd acesta se instalează în dulap sau între rafturi.

Se verifică completul de accesorii destinate televizorului conform figurilor de mai jos:

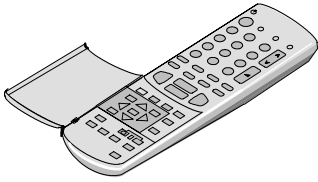

Pupitrul de telecomandă (EUR51923)



Baterii pentru pupitrul de telecomandă (2 x R6 (UM3) size)



Instrucțiuni de exploatare TQB8E2407N

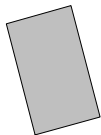

Talonul de garanție a televizorului

## Bateriile pupitrului de telecomandă

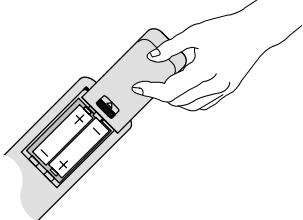

- La instalarea bateriilor se va respecta polaritatea.
- Nu se vor folosi baterii vechi în complet cu cele noi. Bateriile vechi cu resursele consumate se înlătură imediat.
- Nu se vor amesteca în același complet elemente de alimentare de diverse tipuri, de exemplu, bateriile cu fier-nichel și manganice și nu se vor folosi acumulatorii cu nichel-cadmium.

## PORNIREA RAPIDĂ ȘI OPERAȚIILE DE ACORDARE

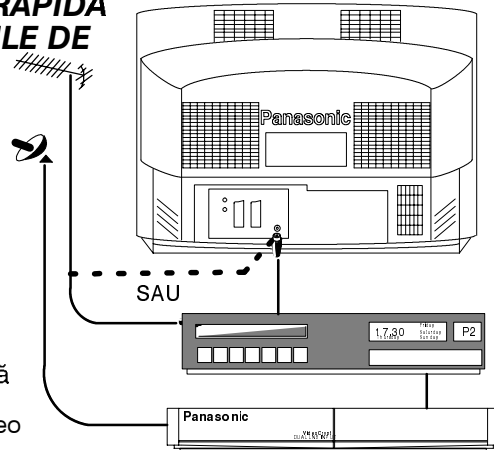

Se racordează antena și aparatura video suplimentară conform recomandărilor de la pag. 24, 25

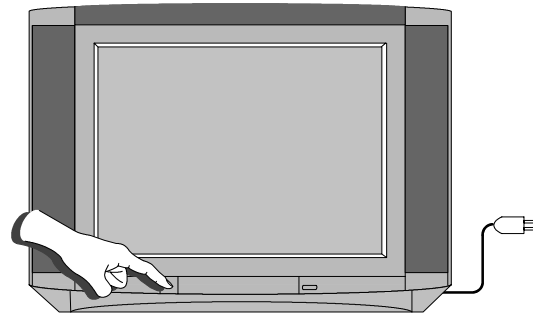

Se introduce ștecherul șnurului de alimentare a televizorului în priză rețelei electrice. Se conectează televizorul.

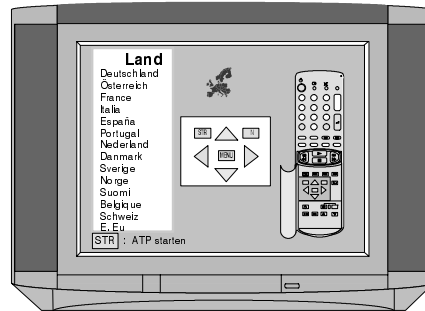

Se alege țara dumneavoastră.

Alegerea limbii se face numai pentru Elveția și Belgia.



Începe acordarea automată, la care toate canalele de televiziune vor fi găsite și incluse în memorie.

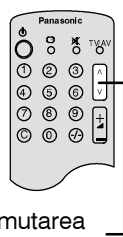
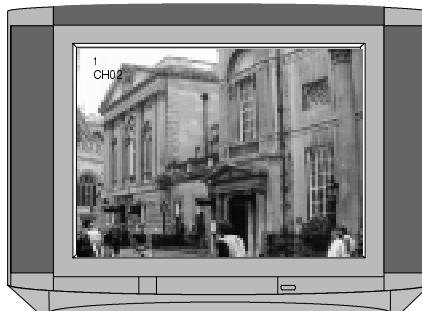

Comutarea programelor

**TELEVIZORUL ESTE GATA DE...**

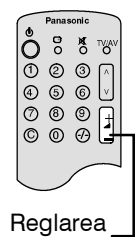

Reglarea sonorității

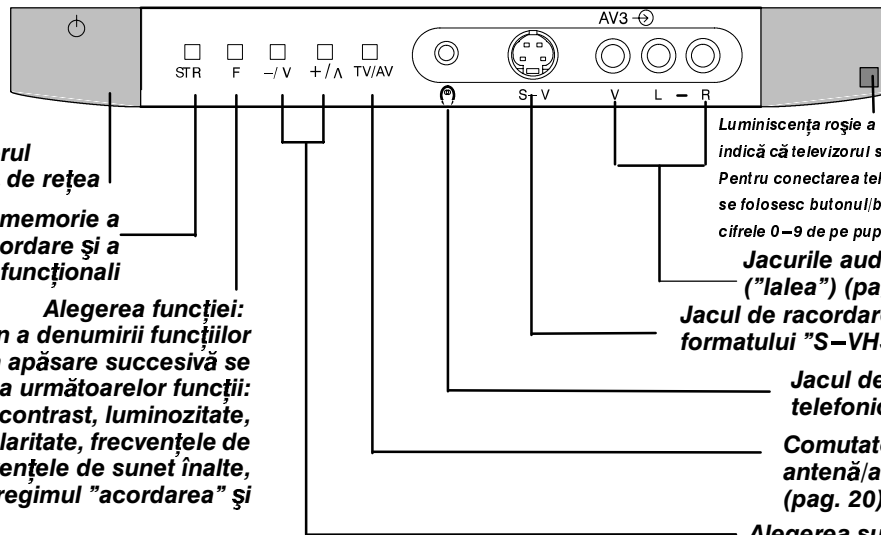

Înterupătorul PRINCIPAL de rețea

Introducerea în memorie a parametrilor de acordare și a altor parametri funcționali

Alegerea funcției: scoaterea pe ecran a denumirii funcțiilor de comandă; prin apăsare succesivă se realizează alegerea următoarelor funcții: sonoritate, contrast, luminozitate, saturație de culori, claritate, frecvențele de sunet joase, frecvențele de sunet înalte, balansul stereo, regimul "acordarea" și

Luminiscența roșie a indicatorului electric cu diodă indică că televizorul se găsește în regim de așteptare. Pentru conectarea televizorului în regimul de funcționare se folosesc butonul/butoanele "-", "+" sau butoanele cu cifrele 0-9 de pe pupitrul de telecomandă

Jacurile audio/video de tipul "RCA" ("lalea") (pag. 24)

Jacul de racordare a aparatului video a formatului "S-VHS" (pag. 24)

Jacul de racordare a căștilor telefonice (pag. 24)

Comutatorul intrărilor de antenă/audio/video (TV/video) (pag. 20)

Alegerea succesivă a programelor în sensul micșorării/măririi numărului lor. Când funcția aleasă apare pe ecran, pentru micșorarea/mărirea valorilor funcției alese se folosesc aceleași butoane.

Română

Butonul de ieșire pe ecran sau anulare a indicației: numărul de ordine al programului, numerele canalului de televiziune, sistemului acustic, regimului de acompaniament sonor MPX (la receptarea programelor stereo și programelor cu acompaniament sonor în două limbi), sistemului de culori, reglărilor formatului, timpului și denumirii postului care transmite teletextul. La alegerea tabelului de programe de teletext (în regimul "Status") se vor folosi butoanele colorate.

Înterupătorul regimului de așteptare. Este folosit la trecerea televizorului în regim de funcționare sau regim de așteptare.

Butoanele de alegere a programelor și paginilor în regimul de teletext (0-9) (pag. 22)

Butonul de alegere directă a canalului de difuziune de televiziune. Pentru acordarea numărului canalului respectiv apăsați pe acest buton, după care pe cel cu cifrele corespunzătoare numărului de ordine al programului care doriți să-l acordați acestui canal

Butoanele de comandă a teletextului (pag. 22)

Butonul de chemare a valorilor parametrilor introduși în memorie prin intermediul butonului "STR"

Butoanele de comandă a meniului pe ecran (pag. 5)

Butonul funcției informative cu demonstrarea regimurilor meniului de ecran

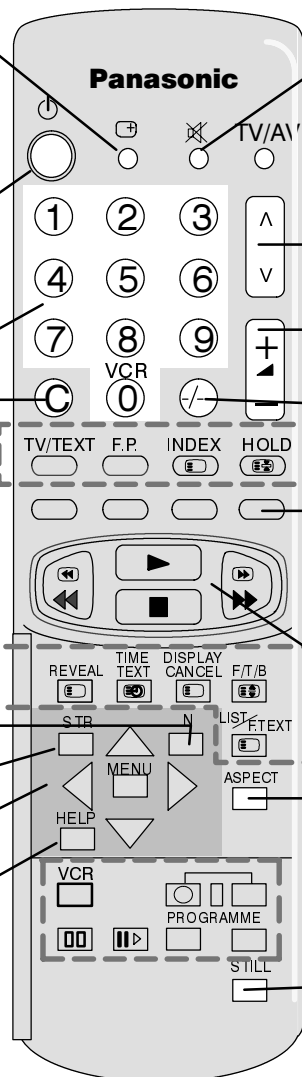

Butonul de deconectare/ conectare operativă a sunetului

Comutatorul de intrări de antenă/autovizuale (TV-video) (pag. 20)

Butoanele de schimbare succesivă (mărire/micșorare) a numerelor de canale de televiziune

Butonul de reglare a sonorității (mărire/micșorare)

Butonul de introducere a numerelor de programe cu două cifre (10/99) prin intermediul butoanelor cu cifre

Butoane colorate pentru comanda: regimurilor de schimbare a scării imaginii (pag. 7) meniului de redactare a programelor (pag. 12) funcțiilor teletextului (pag. 22) alegerii jacurilor audio/video (pag. 20)

Butoanele de comandă a magnetofonului video Panasonic (pag. 21)

Butonul de alegere a formatului de imagine (pag. 7)

Butonul de comandă a magnetofonului video (pag. 21)

Butonul regimului "stop-cadru" (la vizionarea emisiunilor de televiziune)

Televizorul este utilat cu un sistem larg de meniuri pe ecran pentru realizarea operațiilor de reglare și de alegere a parametrilor.

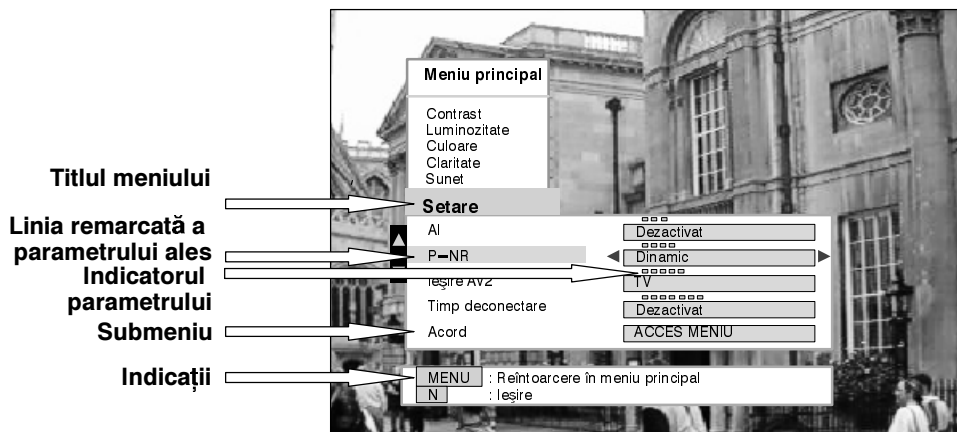

Pentru intrarea în meniul pe ecran și în reglarea parametrilor se folosesc următoarele butoane de pe pupitrul de telecomandă:

Reglarea unor parametri, cum ar fi contrastul, luminozitatea, saturația de culori și claritatea se realizează prin mărirea sau micșorarea treptată a nivelurilor lor.

În alte cazuri, de exemplu, pentru taimerul de deconectare, parametrii se aleg din setul celor existenți.

Alegerea unor parametri, cum ar fi meniul de acordare, permite trecerea la meniul următor.

Butonul **'MENU'** se folosește pentru intrarea în meniul principal, precum și pentru revenirea atât la meniul principal, cât și la cel ales anterior.

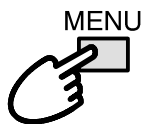

Butoanele ▲ ▼ se folosesc pentru deplasarea sus/jos pe pozițiile meniului.

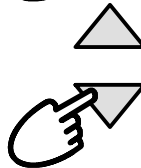

Butoanele ◀ ▶ se folosesc pentru intrarea în meniul de reglare a nivelurilor parametrilor aleși sau alegerea din rândul parametrilor.



Butonul **'STR'** se folosește pentru introducerea în memorie a parametrilor după reglare sau a parametrului ales.

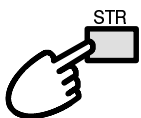

Butonul **'N'** se folosește pentru ieșirea din sistemul meniului și revenirea la vizionarea normală a programelor de televiziune.

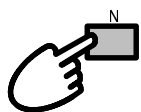

Butonul **'HELP'** se folosește la demonstrarea meniului existent.

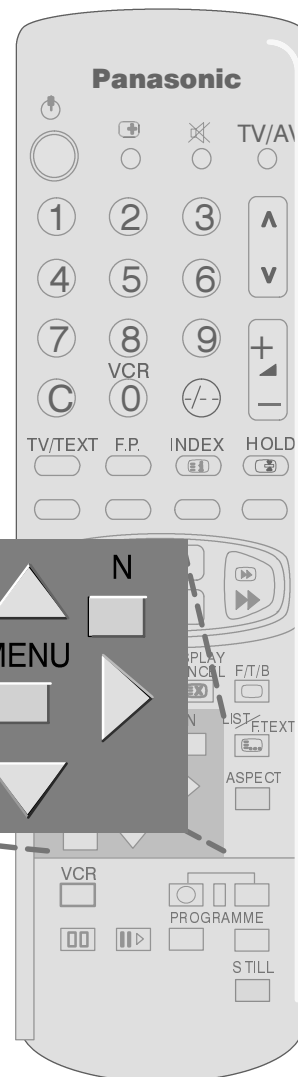

# COMANDA FORMATULUI DE IMAGINE

ASPECT



AUTO

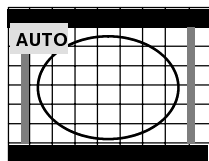

16:9

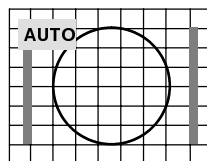

4:3

La alegerea regimului "AUTO" imaginea de pe ecranul televizorului se reproduce în formatul de transmitere, adică la raportul de lărgime—înălțime de 16:9 sau 4:3.

4:3

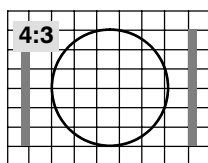

La alegerea formatului "4:3" imaginea acestui format se reproduce la raportul standard al acesteia de "4:3". Acest regim urmează a fi ales la dorința de reproducere a imaginii în acest format.

16:9

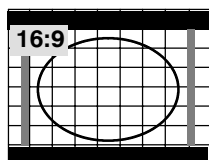

La alegerea formatului "16:9" imaginea acestui format se reproduce la raportul standard al lărgimii—înălțimii de 16:9. Acest regim urmează a fi ales la dorința de reproducere a imaginii în acest format.

## COMANDA FORMATULUI DE IMAGINE

**ASPECT**

**S-Zoom**

La alegerea regimului "S-Zoom" butoanele roșu și verde de ecran permit deplasarea imaginii pe orizontală. Butoanele galben și albastru permit deplasarea imaginii pe verticală.

Română

### NOTĂ:

- Indicația "butoanele pe ecran colorate" în unele regimuri de comandă a formatului de imagine se realizează în decurs de câteva secunde. Dacă doriți a folosi butoanele colorate ale pupitrului la reglarea parametrilor formatului, urmează a apăsa încă odată pe butonul "ASPECT" pentru ieșirea în repetare a "butoanelor pe ecran colorate".
- Reproducerea justă în formatul 16:9 este posibilă numai în cazul transmiterii semnalului corespunzător prin fișa de 21 contacte. E posibilă comutarea unui semnal normal 4:3 în formatul 16:9 dar o asemenea transformare va fi pur iluzivă și nu poate transmite precis imaginea în formatul 16:9.

## COMANDA STOP-CADRULUI

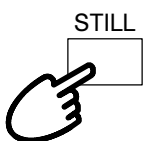

Butonul "STILL" permite în orice moment obținerea pe ecran a "stop-cadrului", adică imaginea fixă.

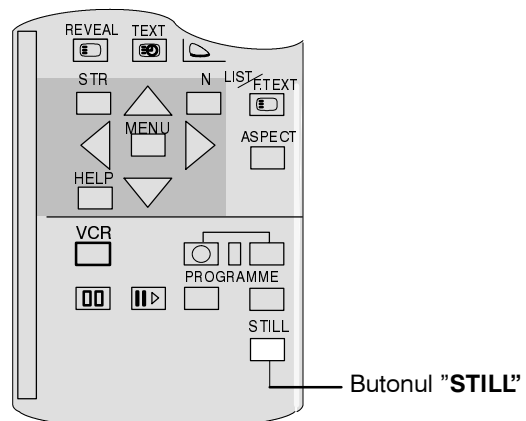



# MENIUL PRINCIPAL

Intrarea în orice meniu se realizează de la meniul principal (cu excepția alegerii jecurilor audio/video și procedurii de reglare de la panoul frontal) În limitele meniului dat se poate efectua reglarea parametrilor principali de imagine

Se deschide meniul principal

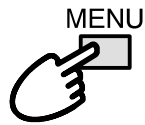

Se alege parametrul necesar de reglare



Se confirmă alegerea



Se mărește sau se micșorează parametrul ales sau se alege meniul de sonoritate meniul de reglare sau limbajul indicației de ecran.

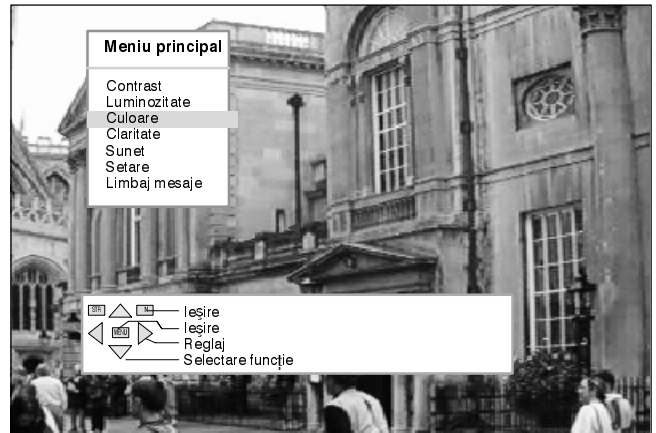
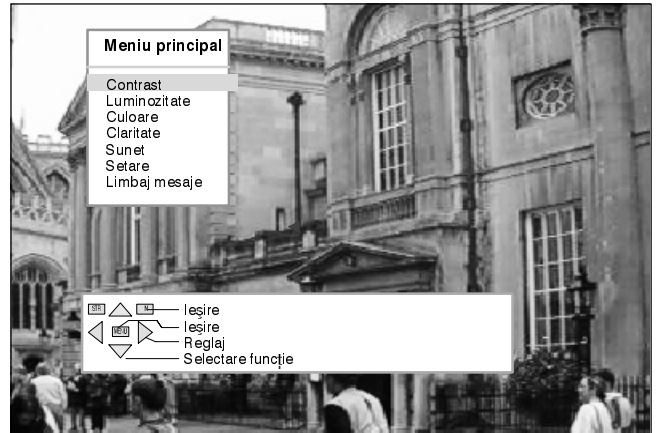
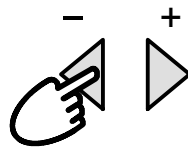

## Contrast

Reglarea nivelului de contrast se efectuează în conformitate cu condițiile de iluminare din încăperea pe măsura necesității.

## Luminozitate

Reglarea luminozității se face la alegerea beneficiarului.

## Culoare

Reglarea saturației de culori se realizează la alegerea beneficiarului.

## Claritate

Reglarea clarității se realizează în sensul unei imagini mai atenuate sau mai accentuate la alegerea beneficiarului.

## Tint

Scala de reglare a curentului de culoare apare ca meniu pe ecran, iar reglarea în sine este posibilă numai în cazul conectării unei surse exterioare de semnal video în sistemul NTSC.

## Sunet

Alegerea meniului de sonoritate permite realizarea intrării în meniul dat și reglarea parametrilor acompaniamentului sonor.

## Setare

Alegerea meniului de reglare permite realizarea intrării în acest meniu, precum și diverse reglări.

## Limbaj mesaje

Meniul limbajului de comunicare pe ecran permite alegerea limbajului care va fi folosit la toate meniurile pe ecran.

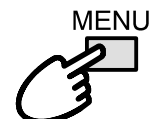

Se închide meniul principal

# MENIUL DE SONORITATE

Meniul de sonoritate permite realizarea reglării tuturor parametrilor de acompaniament sonor la alegerea beneficiarului.

Se deschide meniul principal

Se trece la linia meniului de sonoritate (Sound Menu)

Se intră în Meniul de sonoritate

Se alege parametrul necesar de reglare

Se mărește sau se micșorează nivelul parametrului ales sau se alege unul din parametrii MPX (transmisie stereofonică sau în două limbi), Mod sau "Ambiance" (sonoritate ambiantă).

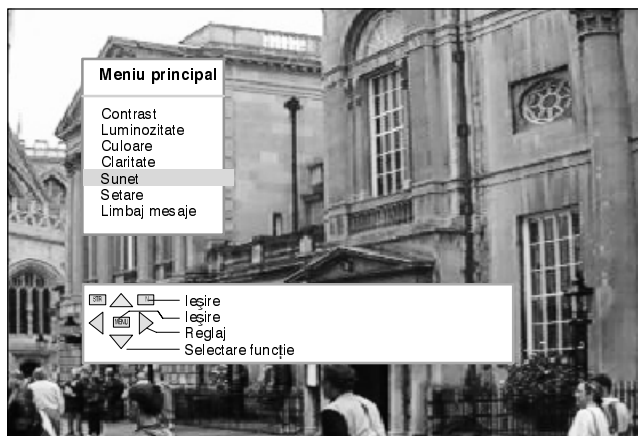
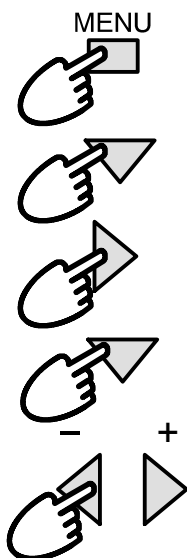

Romană

Reglare în sensul măririi sau micșorării nivelului de frecvențe sonore joase.

Reglare în sensul măririi sau micșorării nivelului de frecvențe sonore înalte.

Reglarea balansului stereo între difuzoarele stînga și dreapta. Reglarea se face în așa fel, încît balansul stereo să corespundă locului de găsire a ascultătorului.

Reglarea nivelului sonorității de reproducere prin căștile telefonice exterioare se realizează independent de difuzoarele încorporate ale televizorului în conformitate cu gradul dorit de "confort de sonoritate".

Reglarea obișnuită a parametrului "MPX" în poziția "Stereo" asigură, de regulă, cea mai bună reproducere sonoră. Dar, la existența interferențelor sau în cazul difuziunii monofonice este de dorit a se stabili poziția "Mono". Valorile M1 și M2 (mono), de asemenea, pot fi alese dacă asemenea semnale se transmit de către stația de emisie.

Sunetul poate îmbunătățit în modul Muzică (Music) sau Dialog (Speech), prin selectarea funcției corespunzătoare.

Regim de sunet tridimensional (ambiant) care permite obținerea unei sonorități mai profunde. Puteți alege valoarea "Off" (funcția este deconectată) sau "On" (funcția este conectată).

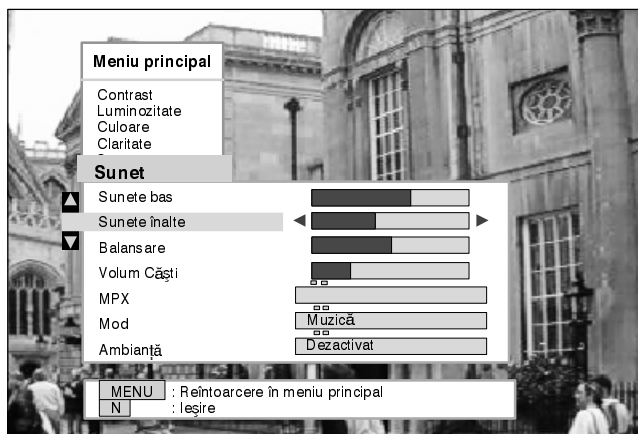

Sunete bas

Sunete înalte

Balansare



MPX

Mod

Ambianți

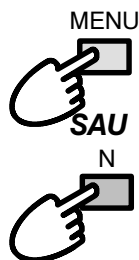

Pentru revenirea în meniul principal

Pentru ieșirea din sistemul de meniu

# MENIUL DE FIXARE

Meniul de fixare asigură accesul la diverse funcții lărgite, precum și la meniul de acordare.

Română

Se deschide meniul principal



Se trece la meniul de fixare (Setup Menu)



Se intră în meniul de fixare



Se alege parametrul necesar



Se mărește sau se micșorează valoarea parametrului ales sau se alege unul din parametrii existenți.

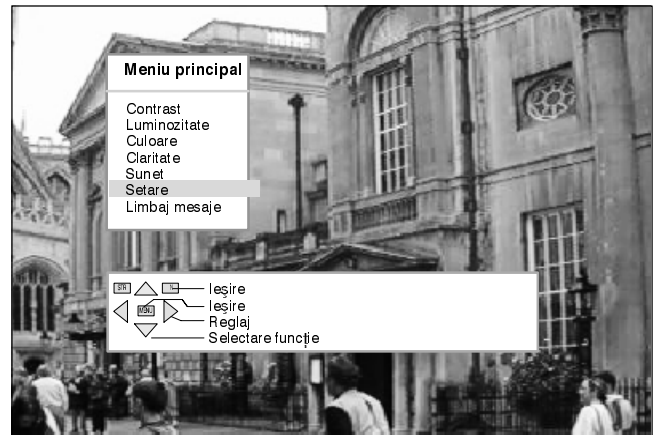
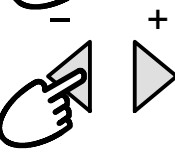

□ □ □  
**AI**

AI – În regimul de inteligență artificială, microprocesorul încorporat analizează automat imaginea recepționată și asigură contrast îmbunătățit, valoarea optimă a clarității imaginii și tonuri vii de culoare. Se poate alege poziția "Off" (funcția decuplată) sau unul din cele două niveluri active.

□ □ □ □  
**P-NR**

P-NR – În regimul de amortizare numerică a zgomotului, nivelul de interferență de imagine va fi automat redus. Se poate alege poziția "Off" (funcția decuplată) sau unul din trei nivele active.

□ □ □ □  
**Ieșire AV2**

AV2 out – Funcția permite alegerea intrării de la care se vor trimite semnalele la fișa "SCART" AV2. Se poate alege semnalul de transmisie (programul curent), semnalele de intrare în jacurile. AV1/AV3/ sau ieșirea monitorului (imaginea reprodusă pe ecranul televizorului).

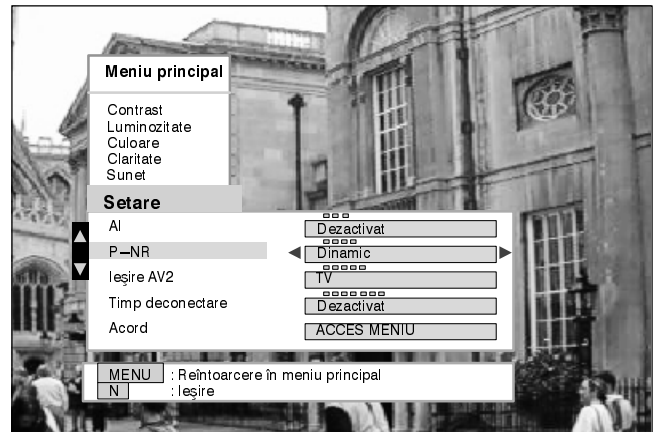

□ □ □ □ □ □ □ □  
**Timp deconectare**

Off timer – Taimerul de deconectare permite stabilirea dinainte a timpului, după epuizarea căruia televizorul va fi automat deconectat – de la 0 pînă la 90 minute cu un interval egal cu 15 minute.

Acord

Tuning Menu – Meniul de acordare permite accesul la diverse funcții suplimentare, inclusiv redactarea programelor, reglarea automată la canalele de frecvență în funcție de țară (ATP), reglarea de precizie, alegerea standardului de emisiune și limbajul teletextului.



Pentru revenirea în meniul principal

Pentru ieșirea din sistemul de meniu



# MENIUL DE ACORDARE – Redactarea programelor

Meniul de redactare a programelor (Programme edit menu) permite excluderea, adăugarea, deplasarea, vizionarea, reglarea, denumirea și blocarea anumitor programe contra accesului liber, precum și alegerea sistemului color.

Română

Se deschide meniul principal

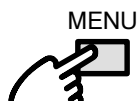

Se trece la meniul de fixare



Se intră în meniul de fixare



Se trece la meniul de acordare



Se intră în meniul de acordare



Se trece la meniul de redactare a programelor



Se intră în meniul de redactare a programelor

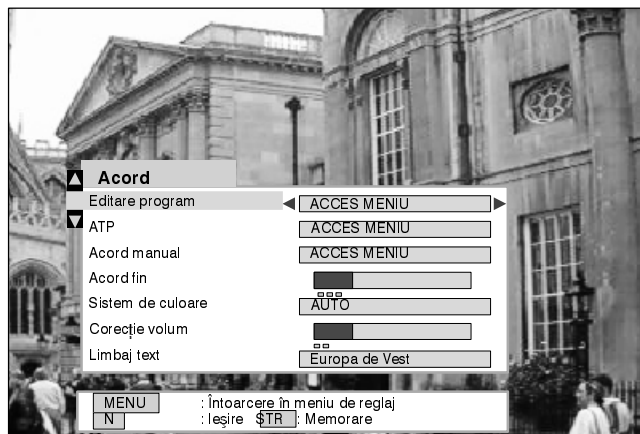
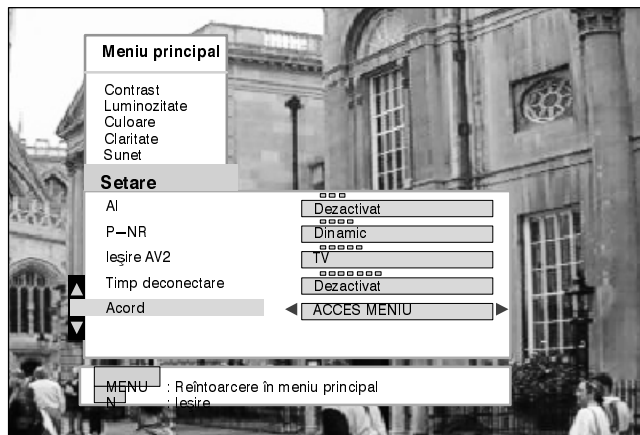

## Excluderea programelor nedorite

Se alege poziția de program



Se apasă butonul roșu de pe pupitrul de telecomandă

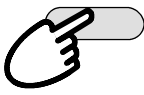

Se apasă butonul "STR" pentru confirmarea excluderii

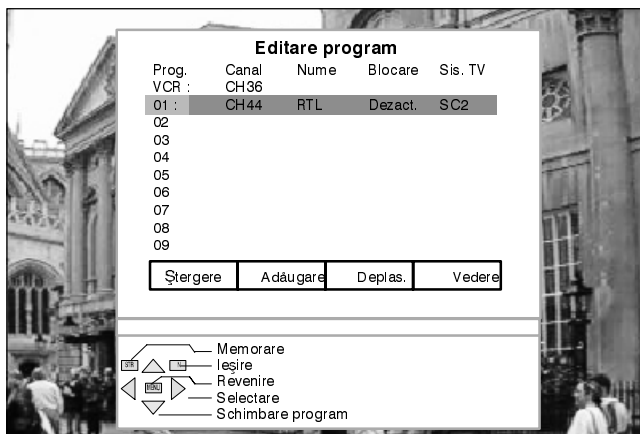
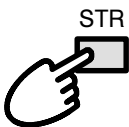

Dacă s-a terminat introducerea de modificări în meniul de redactare a programelor,



asigură revenirea în meniul de acordare

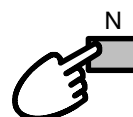

Pentru ieșirea din sistemul de meniu

# MENIUL DE ACORDARE – Redactarea programelor

## Adăugarea de noi poziții de program

Se alege poziția de program



Se apasă butonul verde



Se apasă butonul "STR" de confirmare a adăugării

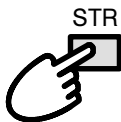

Acum se poate regla, denumi și bloca programul respectiv și pentru acesta trebuie să se aleagă sistemul corespunzător de culori.

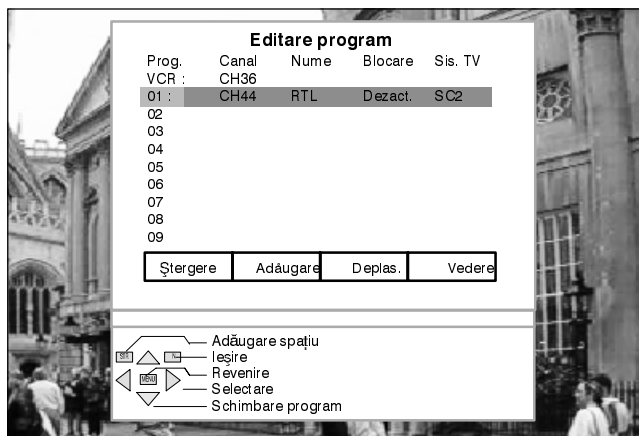

Romană

Dacă s-a terminat introducerea de modificări în meniul de redactare a programelor,

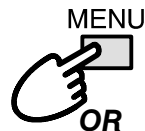

asigură revenirea în meniul de acordare

OR

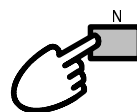

Pentru ieșirea din sistemul de meniu

## Deplasarea pozițiilor de program

Se alege poziția de program



Se apasă butonul galben de pe pupitrul de telecomandă

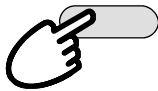

Se alege noua poziție de program

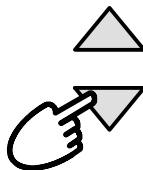

Se confirmă noua poziție de program



Se apasă butonul "STR" pentru introducerea fixărilor în memorie

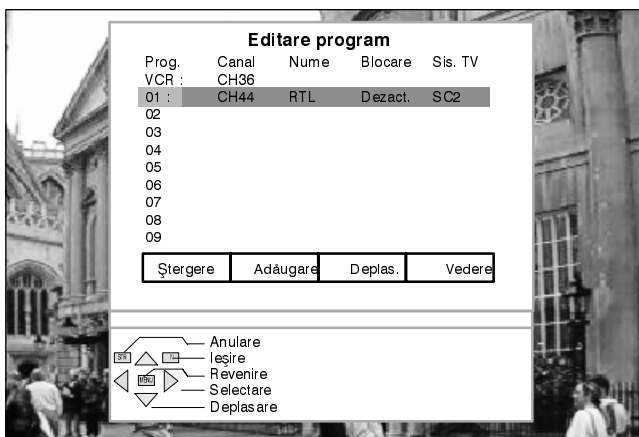

Dacă s-a terminat introducerea de modificări în meniul de redactare a programelor,

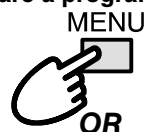

asigură revenirea în meniul de acordare

OR

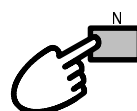

Pentru ieșirea din sistemul de meniu

# MENIUL DE ACORDARE – Redactarea programelor

## Vizionarea noii poziții de program

Română

Se alege poziția de program



Se apasă butonul albastru de pe pupitrul de telecomandă

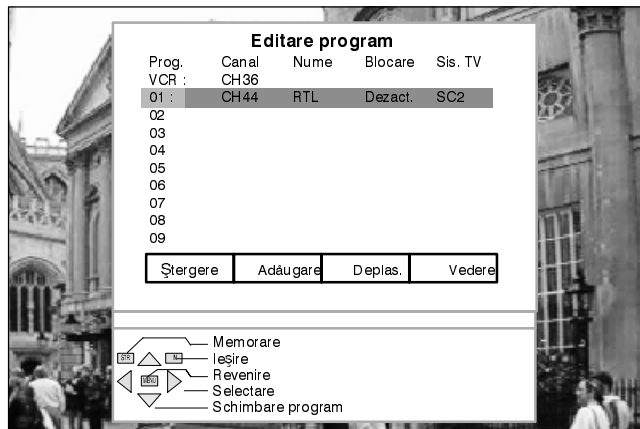
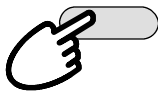

După câteva secunde pe ecran apare meniul de redactare a programelor

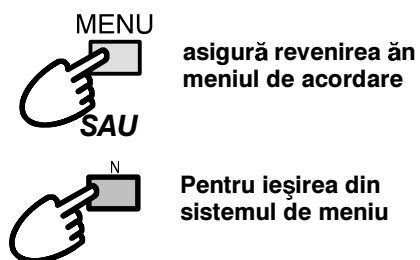
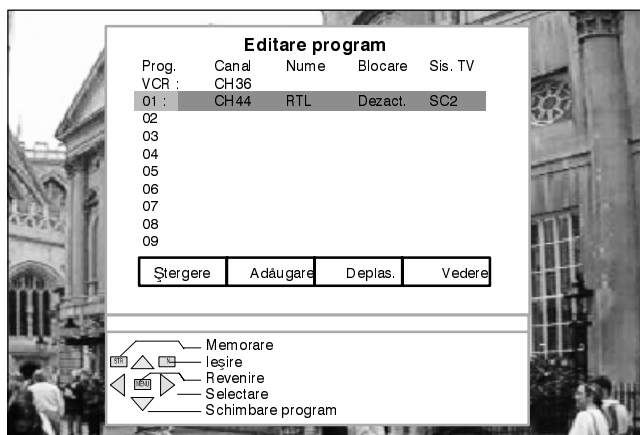
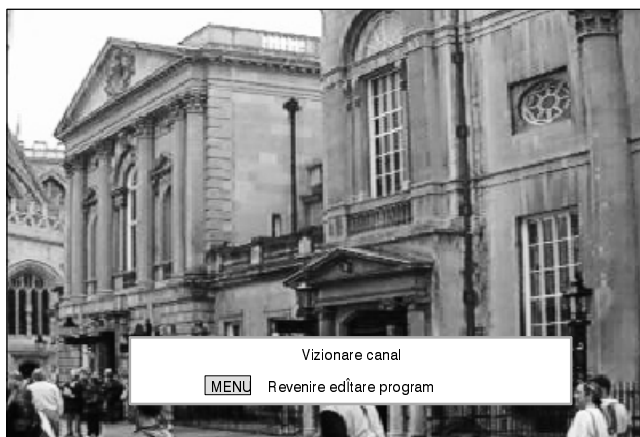

# MENIUL DE ACORDARE – Redactarea programelor

## Acordarea numărului programului canalului de difuziune de televiziune

Se alege poziția de program



Se trece la numărul de canal necesar

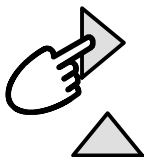

Se mărește sau se micșorează numărul canalului



Se apasă butonul "STR" pentru introducerea în memorie a noului număr al canalului de frecvențe

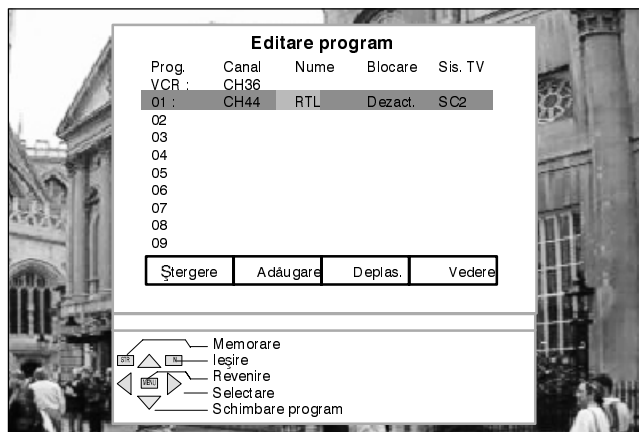
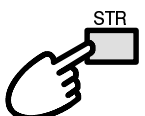

Romană

Dacă s-a terminat introducerea de modificări în meniul de redactare a programelor,

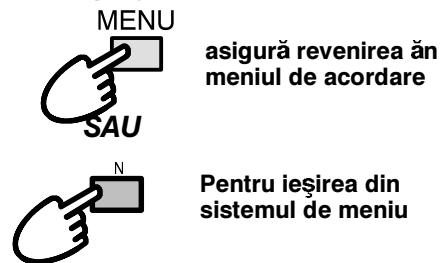

## Schimbarea denumirii programului (schimbarea identificatorului)

Se alege poziția de program



Se trece la poziția "Name"



Se alege primul simbol nou de denumire a programului



Se trece la următorul simbol



Se continuă schimbarea denumirii pînă la terminarea procedurii



Se apasă butonul "STR" pentru introducerea noii denumiri a programului în memorie

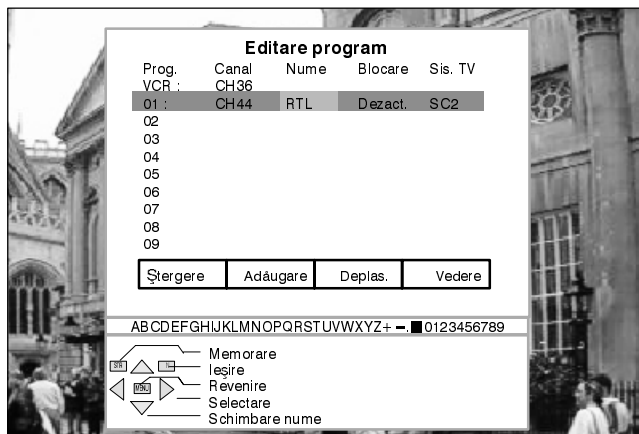
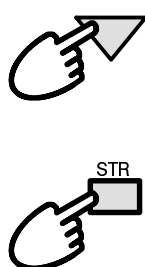

Dacă s-a terminat introducerea de modificări în meniul de redactare a programelor,

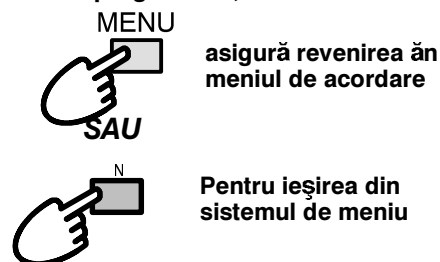



# MENIUL DE ACORDARE – Redactarea programelor

## Blocarea programului respectiv contra accesului liber

Se alege poziția de program



Se trece la poziția "Lock"



Se alege poziția "On" (blocare) sau "Off" (deblocare)



Se apasă butonul "STR" pentru introducerea valorii alese în memorie

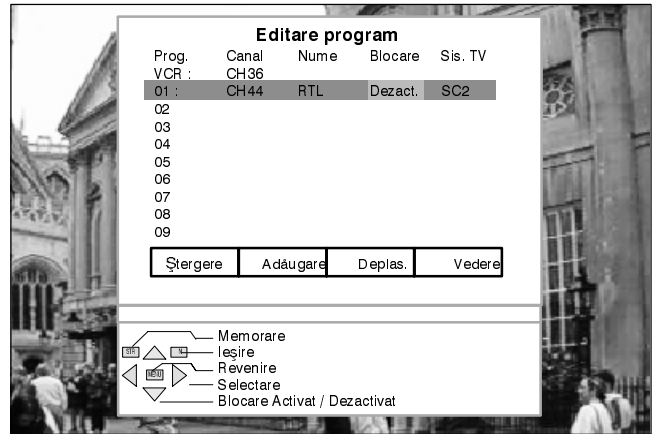
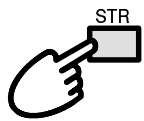

Dacă s-a terminat introducerea de modificări în meniul de redactare a programelor,



asigură revenirea în meniul de acordare



Pentru ieșirea din sistemul de meniu

## Schimbarea sistemului color necesar pentru programul respectiv

Se alege poziția de program



Se trece la poziția "TV-sys"

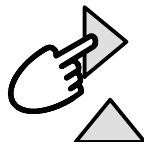

Se alege sistemul color necesar\*



Se apasă butonul "STR" pentru introducerea valorii alese în memorie.

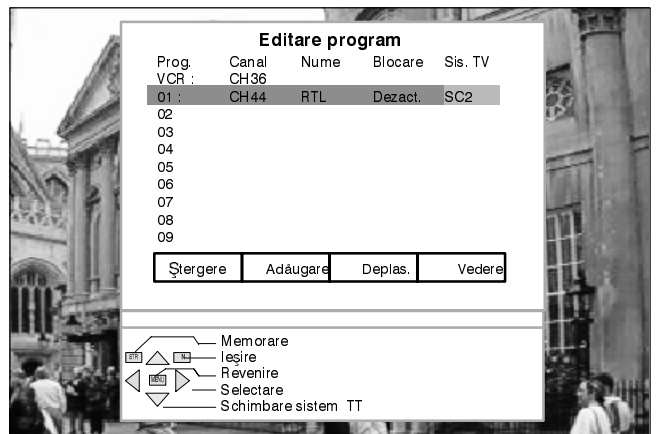

Dacă s-a terminat introducerea de modificări în meniul de redactare a programelor,



asigură revenirea în meniul de acordare

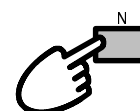

Pentru ieșirea din sistemul de meniu

\*SC1=PAL B,G H / SECAM B,G  
SC2=PAL I  
SC3=PAL D,K / SECAM D,K  
F=SECAM L/L'

# MENIUL DE ACORDARE – Acordarea automată (ATP)

Meniul de acordare automată permite acordarea televizorului la canalele TV locale. Acest lucru crează un grad suplimentar de comoditate, atunci când se efectuează mutări dintr-un loc în altul.

Se deschide meniul principal



Se trece la meniul de acordare (Tuning menu)



Se intră în meniul de acordare



Se trece la meniul de Acordare automată (Auto setup menu)



Se intră în meniul de Acordare automată



Pentru activizarea funcției de acordare automată se apasă (ATP)



Se alege țara în care locuiți



Pentru activizarea funcției de Acordare automată se apasă (ATP)



Începe căutarea, repartiția și determinarea ordinii de urmărirea a canalelor de difuziune



Pentru revenire se apasă

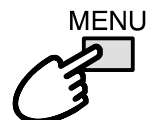

Pentru ieșire se apasă

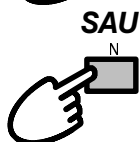

După terminarea operației pe ecranul televizorului va fi indicată poziția de program 1.

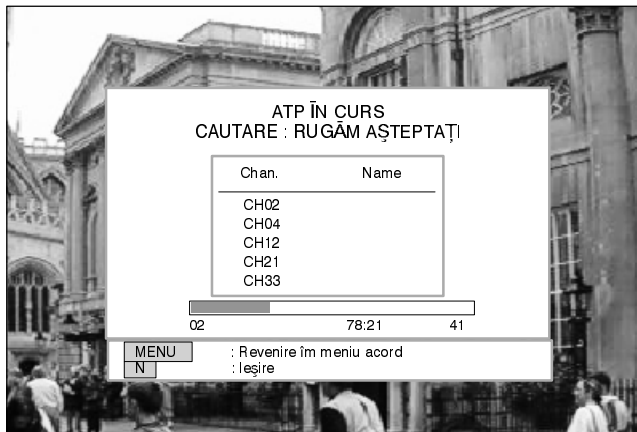
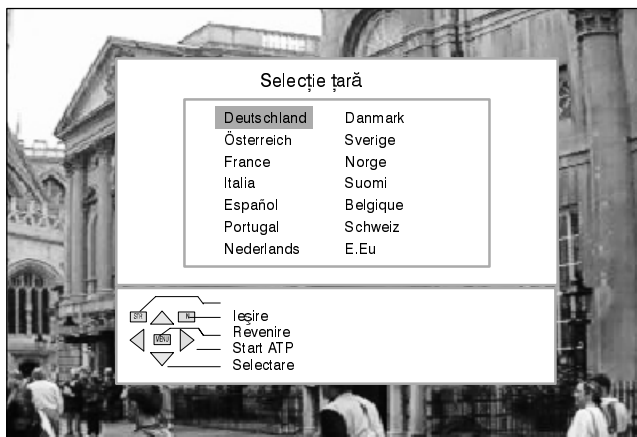
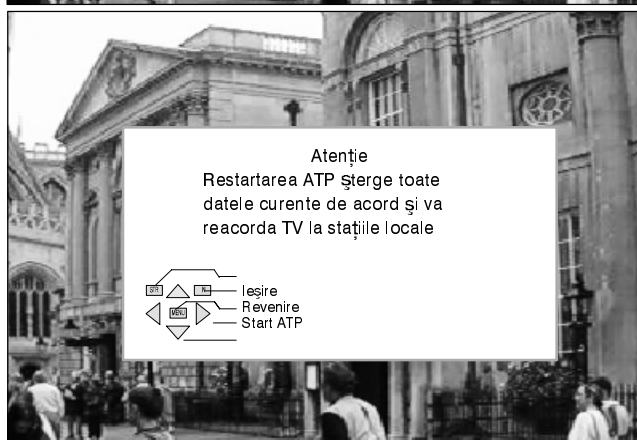
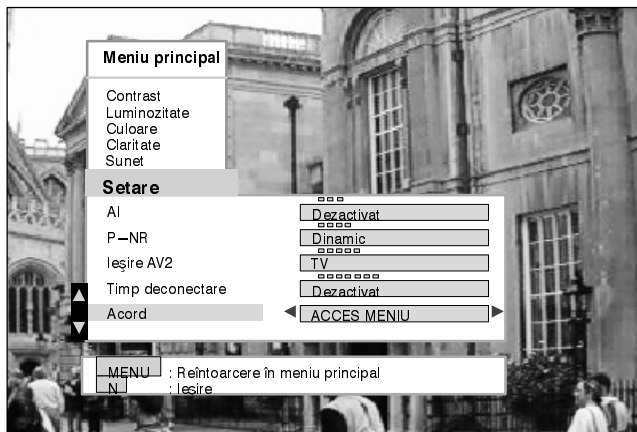

Romană

# MENIUL DE ACORDARE – Acordarea manuală

Acordarea manuală a pozițiilor de program poate fi realizată sau din meniul pe ecran sau cu ajutorul butoanelor de pe panoul frontal și pupitrul

## Meniul de acordare manuală

Se deschide meniul principal

Se trece la meniul de fixare

Se intră în meniul de fixare

Se trece la meniul de acordare

Se intră în meniul de acordare

Se trece la poziția de acordare manuală (Manual tuning)

Se alege funcția de acordare manuală

Se alege poziția de program

Se începe acordarea

Se apasă butonul "STR" pentru introducerea valorilor în memorie

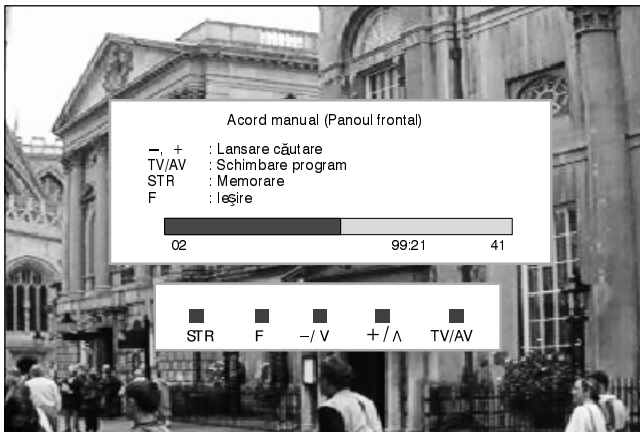
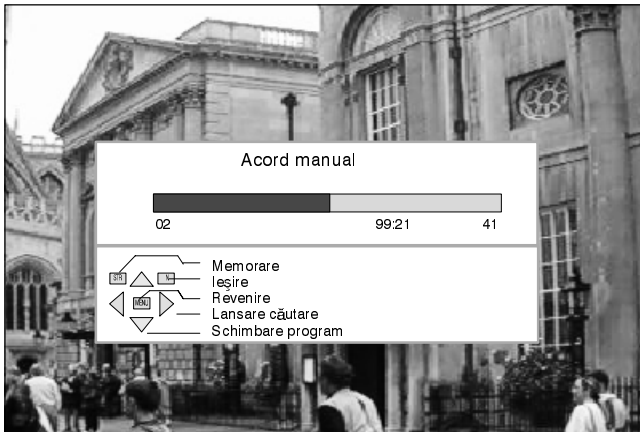
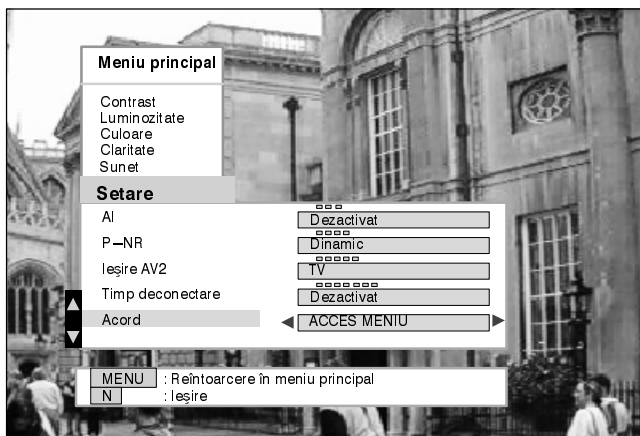
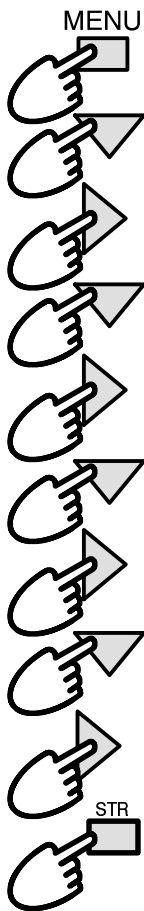

## Acordarea manuală (panoul frontal și pupitrul)

Se apasă butonul "F", de pe panoul frontal și pupitrul, în așa fel, încât pe ecran să apară linia "Tuning mode"

Cu ajutorul butoanelor "-" și "+" se intră în meniul de acordare

Se apasă butonul "TV/AV" pentru schimbarea poziției de program necesare

Se apasă butonul "-" și "+" pentru începutul căutării

Se apasă butonul "STR" pentru introducerea parametrilor în memorie

Se apasă butonul "F" pentru ieșirea din regimul de acordare manuală

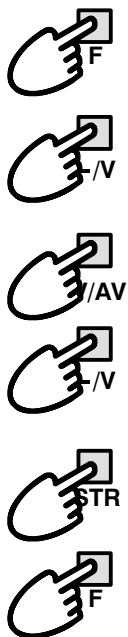

# LIMBAJUL COMUNICĂRILOR PE ECRAN

La prima fixare a parametrilor televizorului, limbajul comunicărilor pe ecran va corespunde țării alese. Dacă doriți să alegeți altă limbă, aceasta poate fi aleasă din meniul limbajului de comunicare pe ecran.

Se deschide meniul principal

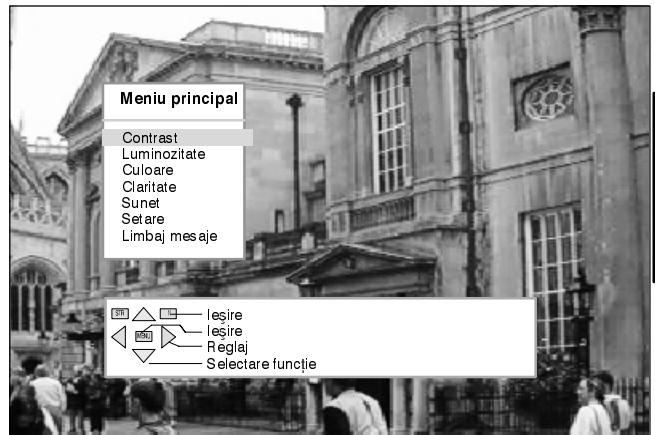
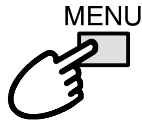

Română

Se trece la meniul limbajului de comunicare pe ecran

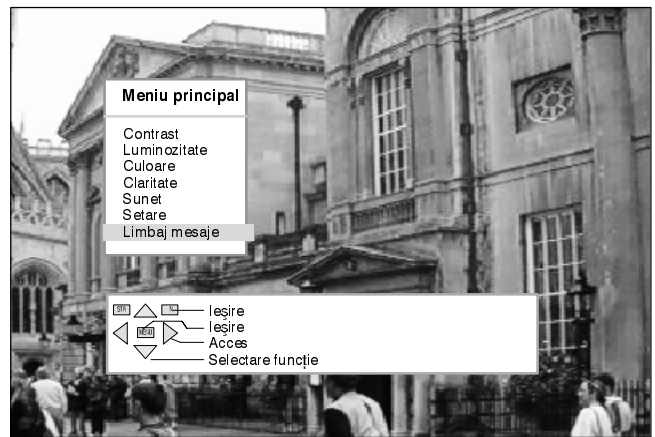

Se confirmă alegerea

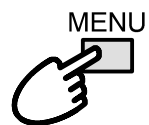
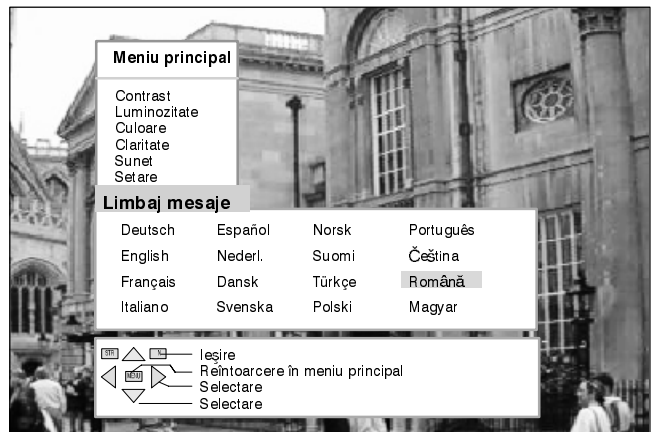
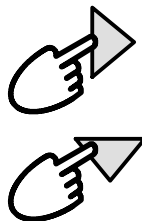

asigură revenirea în meniul principal

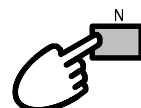

Pentru ieșirea din sistemul de meniu

# ALEGEREA MODULUI AV ȘI STABILIREA PARAMETRILOR

Meniul de alegere a modului AV permite alegerea sursei de semnale de intrare pentru vizionare pe ecran.

Română

Se apasă butonul "TV/AV" de pe pupitrul telecomenzii sau de pe panoul frontal al televizorului

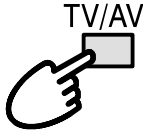

Se apasă butonul colorat corespunzător de pe pupitrul telecomenzii (cînd parametrii sînt indicați pe ecran)



Se apasă încă odată butoanele galben și verde pentru a intra în regimul S-video.



Probabil că este necesar a efectua reglarea parametrilor în meniul de fixare sau cel sonor

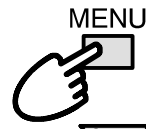

Se deschide meniul principal



Se trece la meniul de fixare



Se intră în meniul de fixare



Se confirmă alegerea



Se efectuează reglarea parametrilor sau se alege parametrii prescriși

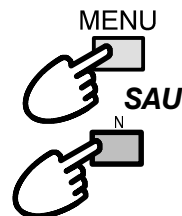
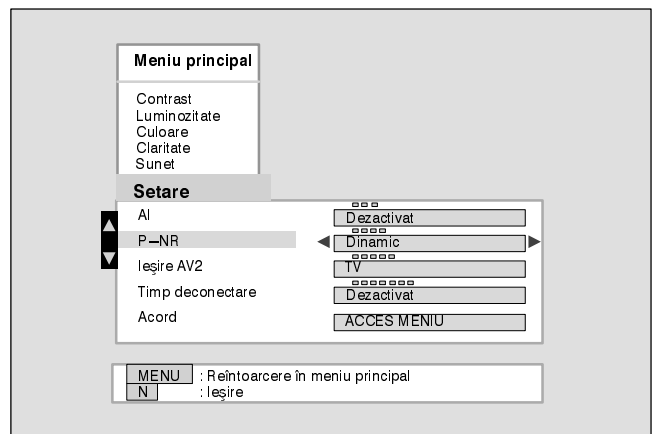

asigură revenirea în meniul principal

Pentru ieșirea din sistemul de meniu

Se deschide meniul principal



Se trece la meniul de sonoritate



Se intră în meniul de sonoritate



Se trece la parametrul ales



Se efectuează reglarea sau se alege parametrul prescris

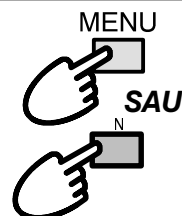
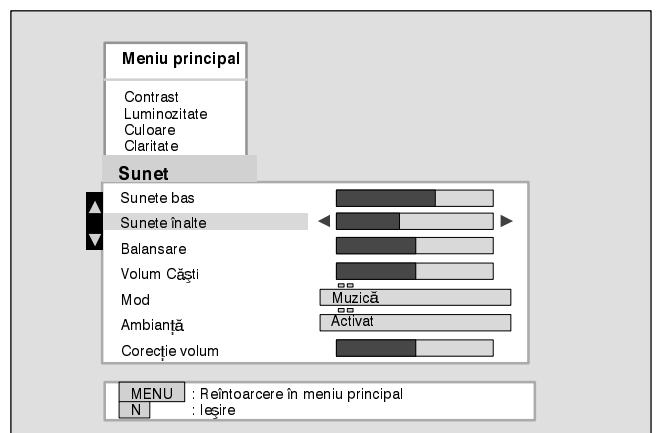

asigură revenirea în meniul principal





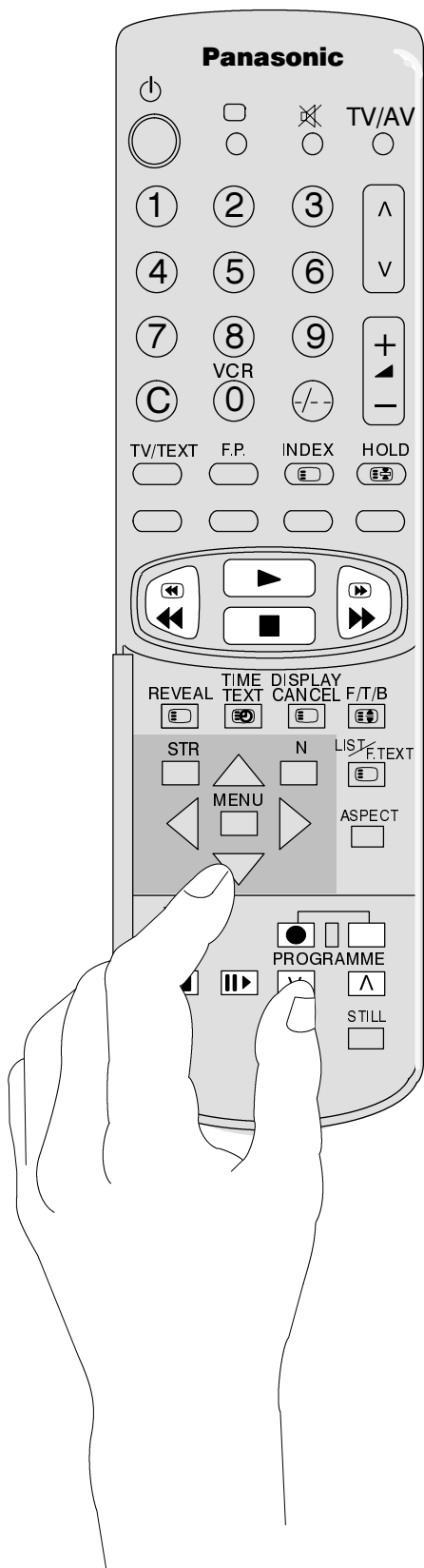

Pentru ieșirea din sistemul de meniu

# COMANDA MAGNETOFONULUI VIDEO

Pupitrul de telecomandă permite comandarea unor funcții a câtorva modele de magnetofone video ale firmei Panasonic. Informații detaliate pot fi obținute la întreprinderile comerciale. Unele magnetofone au diverse funcții, de aceea, pentru a se convinge de compatibilitatea reciprocă adresați-vă Instrucțiunilor de exploatare a magnetofonului video.

În cadrul apariției de greutate în procesul de comandă a magnetofonului video Panasonic prin pupitrul de telecomandă, se verifică funcționarea magnetofonului video, stabilind comutatorul în poziția 1, apoi în poziția 2.

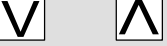

	<p><b>Regimul de așteptare</b></p> <p>Pentru trecerea magnetofonului video în regimul de așteptare se apasă butonul respectiv Pentru trecerea magnetofonului video în regim de funcționare se apasă acest buton încă odată</p>
	<p><b>Reproducerea</b></p> <p>Pentru reproducerea casetei video se apasă butonul respectiv</p>
	<p><b>Opirea</b></p> <p>Pentru oprirea casetei video se apasă butonul respectiv</p>
	<p><b>Rebobinarea accelerată înainte/căutare în sens direct</b></p> <p>Pentru rebobinarea accelerată a benzii din casetă în sens direct se apasă butonul respectiv În regimul de reproducere, pentru căutarea scenei în sens direct se folosește același buton.</p>
	<p><b>Rebobinarea accelerată înapoi/căutare în sens invers</b></p> <p>Pentru rebobinarea accelerată a benzii în casetă în sens invers se apasă butonul respectiv. În regimul de reproducere acest buton este folosit pentru căutarea scenei în sens invers.</p>
	<p><b>Pauza/stop-cadru</b></p> <p>În regimul de reproducere se folosește pentru demonstrarea stop-cadrului</p>
	<p><b>Reproducerea pe cadre</b></p> <p>În regimul de stop-cadru se folosește pentru reproducerea pe cadre (deplasarea unui cadru la fiecare apăsare).</p>
	<p><b>Alegerea numărului programelor în sensul măririi/micșorării</b></p> <p>Butonul se folosește pentru alegerea succesivă a pozițiilor de program al tunerului magnetofonului video.</p>
	<p><b>Înregistrarea</b></p> <p>Pentru realizarea înregistrării se apasă ambele butoane</p>
	<p><b>Comutator de operare</b></p> <p>Dacă apare vreo dificultate în folosirea telecomenzii cu videocasetofonele Panasonic, vă rugăm controlați funcționarea videocasetofonului cu comutatorul în poziția unu și, după aceea, din nou în poziția doi.</p>

Romană

# FUNȚIILE TELETXTULUI

- Funcțiile teletextului pot fi diferite în funcție de stația de difuziune de televiziune și sînt accesibile numai în cazul, în care stația respectivă transmite semnale de teletext.
- La apăsarea butonului "MENU", în timpul receptării teletextului, pe ecran apare scala de contrast de culoare albastră; la necesitatea de schimbare a contrastului se vor folosi butoanele ◀ ▶.
- În regimul de receptare a teletextului sonoritatea se poate deosebi cu puțin față de nivelul dorit de audiție.

## Ce înseamnă "regim de tabel"?

În "regimul de tabel" (LIST) numerotația a patru diverse pagini se scoate pe marginile colorate din partea de jos a ecranului. Fiecare din numere poate fi schimbat și introdus în memoria televizorului.

## Ce înseamnă "fastext"?

În regimul FASTEXT, adică "acces rapid", în partea de jos a ecranului apar patru teme diverse pe marginile colorate. Pentru obținerea de informații detaliate referitoare la fiecare din aceste teme, se apasă butonul colorat respectiv. Funcția permite accesul operativ la temele arătate.

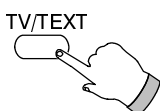

### Regimurile de vizionare a teleemisiunilor/teletextului

Se apasă butonul "TV/TEXT".

Televizorul trece la regimul de teletext.

Pentru revenirea la vizionarea de emisiuni de televiziune, se apasă încă odată butonul indicat mai sus.

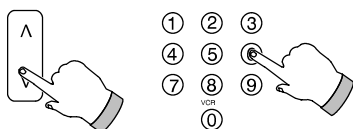

### Chemarea paginii

a. Prin apăsarea butonului: "Up/Down" pentru alegerea paginilor cu numere mai mari/mai mici.

b. Prin introducerea nemijlocită a numărului paginii prin intermediul butoanelor cu cifrele 0–9 de pe pupitrul de telecomandă.

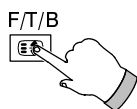

### Chemarea întregii pagini/jumătății superioare a paginii/jumătății inferioare a paginii

Se apasă butonul respectiv pentru chemarea jumătății SUPERIOARE mărite a paginii  
Se apasă din nou pe același buton pentru chemarea jumătății INFERIOARE mărite a paginii

Se apasă încă odată butonul pentru chemarea paginii obișnuite.



### Depistarea informației ascunse

Se apasă butonul respectiv de depistare a informației ascunse, de exemplu, răspunsurile la întrebările victoriei.

Pentru reprezentarea ascunsă a informației se apasă butonul încă odată.

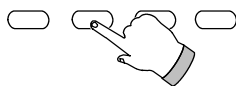

### Butoanele Roșu/Verde/Galben/Albastru

În regimurile "FASTEXT" aceste butoane colorate corespund diverselor teme "colorate"  
În regimul "tabel" (LIST) aceste butoane corespund diverselor pagini "colorate"

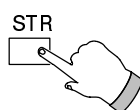

### Introducerea paginilor în memorie în regimul "tabel"

În regimul "tabel" numerele celor patru pagini "colorate" pot fi schimbate NUMAI pentru pozițiile de program de la 1 pînă la 25 inclusiv. Pentru aceasta se apasă unul din butoanele colorate și se introduce noul număr al paginii. Se apasă și se reține butonul "STR" pînă în momentul în care marginea colorată a paginii nu devine ALBĂ în decurs de o clipă.

# FUNCȚIILE TELETEXTULUI

Schimbarea poziției de program nu este posibilă în regimurile de așteptare a "transmisiei speciale" de informații, de înnoire a informației și de așteptare a schimbului subpaginii.



## Regimurile: "tabel"/FASTEXT

Se apasă butonul corespunzător de trecere din regimul "FASTEXT" în regimul de "tabel" și invers. În regimul "FASTEXT" cele patru diverse teme "colorate" apar în partea de jos a paginii. Se apasă butonul corespunzător cu cifra de obținere a informației suplimentare referitoare la una din asemenea teme.

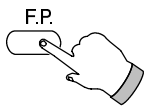

## Pagina preferată

Butonul se folosește pentru introducerea în memorie și a scoaterii ulterioare rapide a paginii preferate. Pentru introducerea în memorie a acestei pagini, televizorul trebuie să se găsească în regim de "tabel" la receptarea teletextului, iar poziția de program aleasă trebuie să se găsească, în acest caz, în limitele 1...25. Se apasă butonul **ALBASTRU**, se alege numărul necesar al paginii, după care se apasă butonul **STR**. Numărul paginii va fi introdus în memorie. Pentru chemarea acestei pagini se apasă butonul **F.P.**.

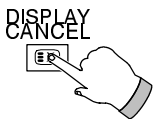

## Recepția ascunsă a teletextului

Se apasă butonul **"DISPLAY/CANCEL"** de vizionare a teleemisiiei în timpul căutării paginii teletextului. Televizorul trece în regimul ascuns de teletext. La apariția paginii chemate numărul ei va apare în colțul superior din stînga al ecranului.

Pentru vizionarea paginii se apasă din nou butonul **"DISPLAY/CANCEL"**.

Pentru vizionarea normală a emisiunii de televiziune se apasă butonul **"TV/TEXT"**.

### Transmisia specială de informații

La chemarea paginii cu conținut de informații recente (transmisii speciale de informații) se apasă butonul **"DISPLAY/CANCEL"** de vizionare a teleemisiunilor în regim de așteptare. La apropierea acestei pagini (transmiterea de informații recente), informația va fi aplicată pe imaginea de televiziune.

Pentru anularea transmisiei de informații se apasă butonul **"DISPLAY/CANCEL"**.

Pentru revenirea la vizionarea normală a teleemisiunilor se apasă butonul **"TV/TEXT"**.

### Informația înnoită pe pagina teletextului

Se apasă butonul **"DISPLAY/CANCEL"** de apariție a informațiilor înnoite pe unele pagini ale teletextului. La înnoirea curentă a informației, numărul paginii va apare în colțul superior din stînga al ecranului.

Pentru vizionarea paginii se apasă butonul **"DISPLAY/CANCEL"**.

Pentru revenirea la vizionarea normală a emisiunilor de televiziune se apasă butonul **"TV/TEXT"**.

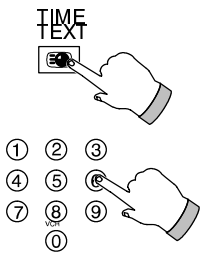

## Chemarea subpaginii

Cînd informația teletextului este prezentată pe cîteva subpagini, pentru chemarea subpaginii următoare este necesar un oarecare timp, deoarece subpaginile se transmit în ciclu. Este posibilă introducerea nemijlocită a numărului subpaginii, după care se pot viziona teleemisiunile în regim de așteptare pînă cînd subpagina comandată nu apare din eter. Subpagina necesară se alege, utilizînd butoanele 0-9.

Se apasă butonul **"TIME/TEXT"**, la care în colțul superior din dreapta al ecranului apare indicația.

Se introduce numărul necesar al subpaginii în locul indicației arătate mai sus.

Pentru alegerea subpaginii cu numărul 6 se apasă succesiv butoanele 0, 0, 0, 6

În regimul de tabel, la chemarea subpaginii în marginea curentă apare simbolul "T"

Se apasă butonul **"DISPLAY/CANCEL"** pentru vizionarea obișnuită a emisiunilor de televiziune. La apariția subpaginii, se apasă încă odată butonul **"DISPLAY/CANCEL"** pentru vizionarea subpaginii

Pentru anularea subpaginii puteți:

- Alege un nou număr al paginii, sau
- Apăsă butonul **"TV/TEXT"** pentru vizionarea obișnuită a emisiunilor de televiziune



## Indicatorul de pagini:

Se apasă butonul **"INDEX"** de revenire la indicatorul principal de pagini.

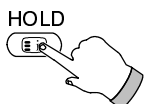

## Mentine

Apăsăți butonul **HOLD** pentru a reține sau anula pagina curentă



## Jacurile frontale AV-3 ale fișei S-VIDEO (4 contacte); jacurile RCA pentru semnale Audio/Video și priza pentru căști telefonice

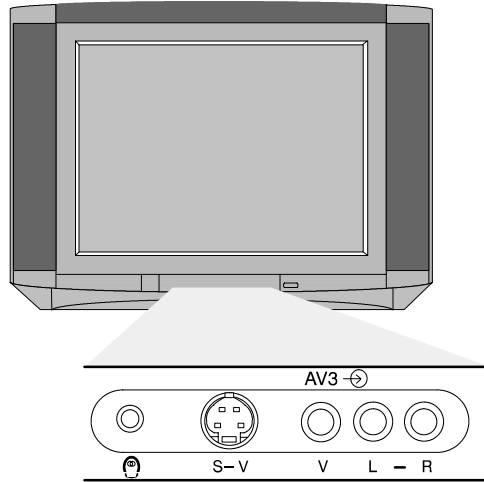

la jacul de ieșire pentru căștile telefonice

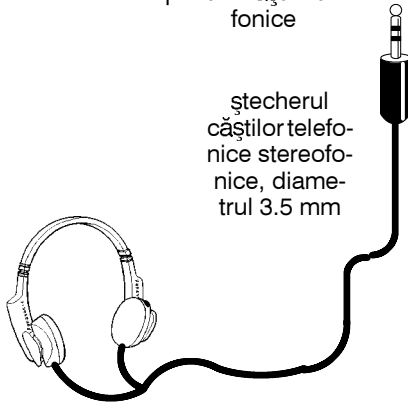

CĂȘTILE TELEFONICE STEREOFONICE cu ștecherul de diametrul 3.5 mm

**Notă:**

Utilajul auxiliar și cablurile nu intră în completul de livrare al televizorului

la jacul de intrare video a semnalului video component "S-video"

cablul de racordare a semnalului video component "S-video"



VIDEOCAMERĂ FORMAT "S-VHS" SAU "HI-8" (cu semnal video component de ieșire)

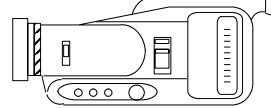

la jacul de intrare a semnalelor sonore stînga/dreapta (L/R)

două ștechere ale cablului de semnale sonore de tipul "RCA" ("lalea")



la jacul de intrare a semnalelor sonore stînga/dreapta (L/R)

ștecherul cablului semnalului video compozitiv de tipul "RCA" ("lalea")

două ștechere ale cablului de semnale sonore de tipul "RCA" ("lalea")

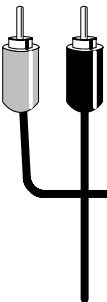

VIDEO CAMERĂ FORMAT "S-VHS" SAU "VIDEO-8" (cu semnal video compozitiv de ieșire)

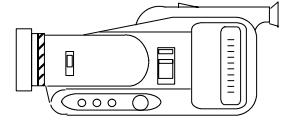

### Conexiunile contactelor fișei "SCART" și a jacului de intrare cu patru contacte al semnalului video component "S-video"

Fișa "SCART", (21 contacte), intrarea AV1:

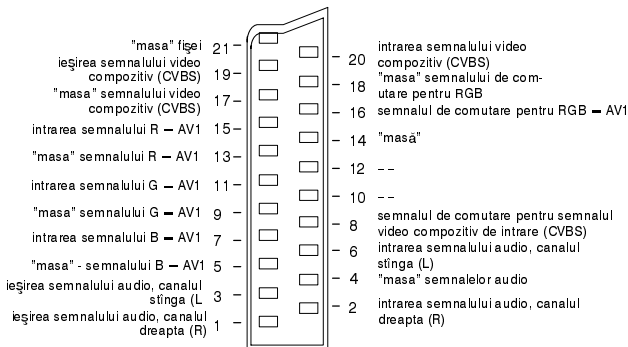

Fișa "SCART" prevede existența contactelor la intrările semnalelor R/G/B (roșu/verde/albastru).

Fișa "SCART", (21 contacte), intrarea AV2

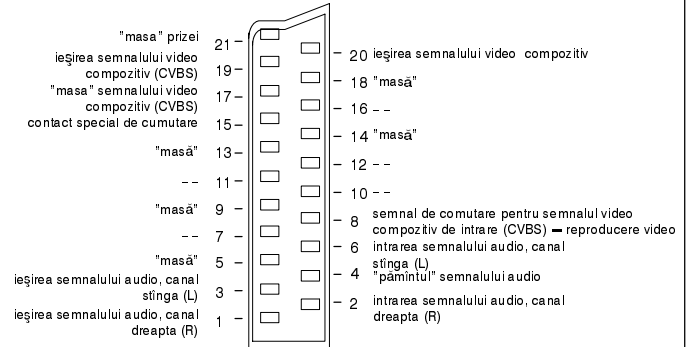

Contactele 15 și 20 realizează comutarea automată a semnalelor la racordarea aparaturii video cu semnal video component (S-video) la intrarea AV2.

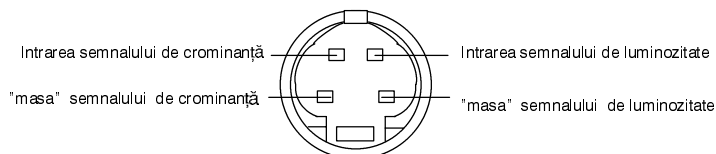

**Jacul de intrare cu patru contacte al semnalului video component (S-video)**

## Jacurile din spate AV1, AV2(S), ale fișei "SCART" (21 contacte) și jacurile de ieșire ale semnalelor audio (RCA)

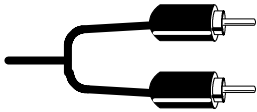

ștecherele semnalelor audio de ieșire L/R (canalele stînga/dreapta) de la jacuri

cablul semnalului audio cu două fișe de tipul "RCA" ("lalea")  
HI-FI - AUDIOSISTEM

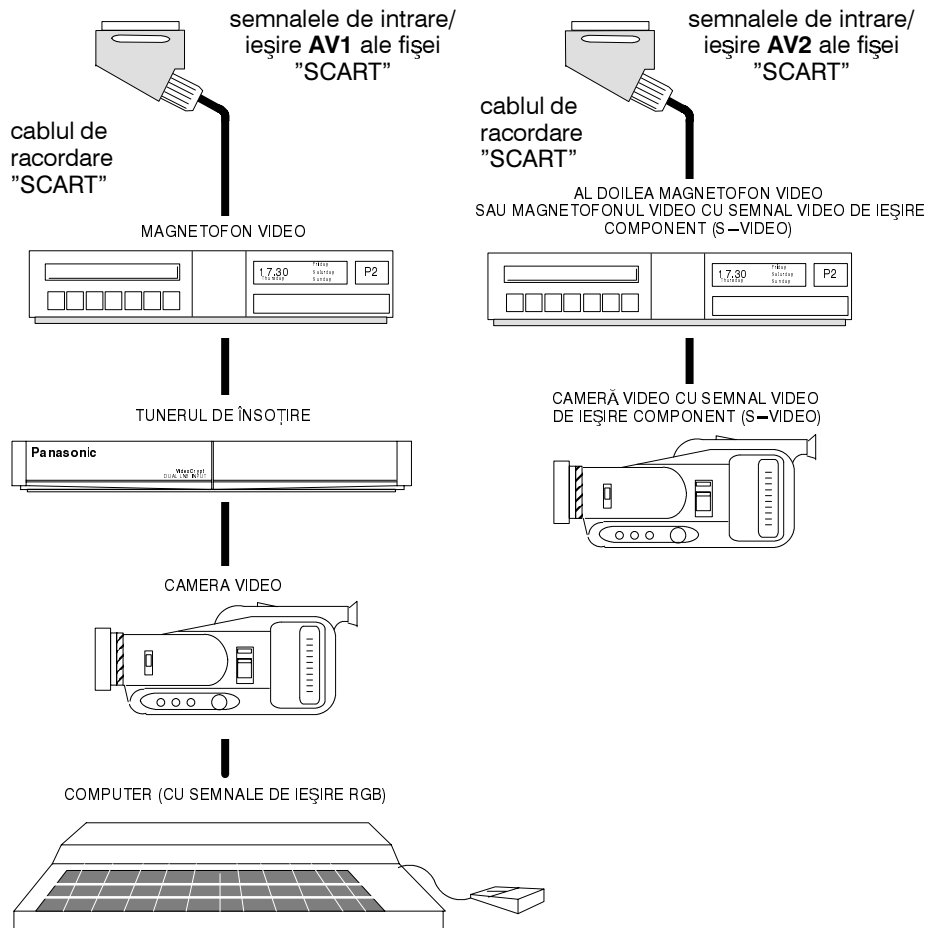
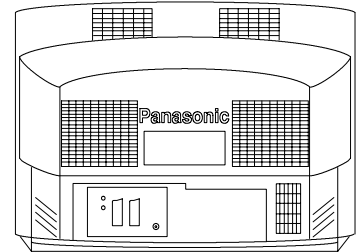
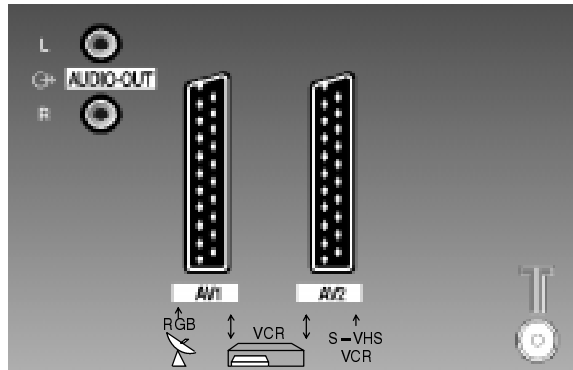
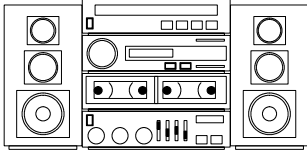







### Notă:

Utilajul auxiliar și cablurile nu intră în completul de livrare al televizorului

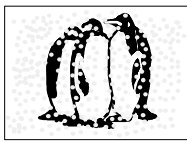
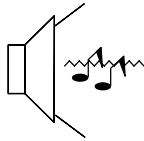
Se interzice racordarea computerului cu semnale de ieșire la nivelul TLL (5 volți) după schema indicată

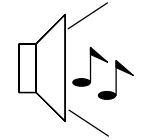
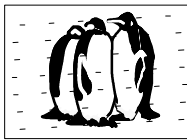
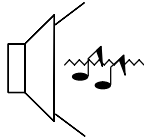
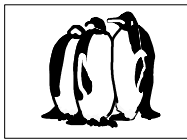
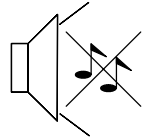
Fișa cu 21 contacte "SCART" AV2 poate fi folosită în calitate de ieșire pentru racordarea aparaturii audio/video (vezi pag 10).

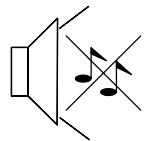
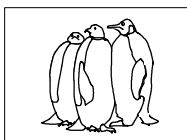
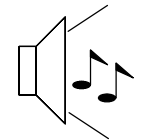
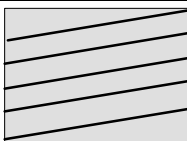
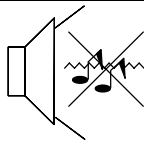
# CELE MAI SIMPLE DERANJAMENTE ȘI ÎNLĂTURAREA LOR

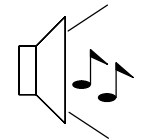
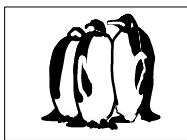
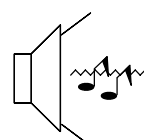
Deranjamentul		Metoda de înlăturare
Imaginea	Sunetul	
 Imagine "înzăpezită"	 Sunet distorsiona	Se verifică amplasarea, orientarea antenei, siguranța de amplasare a acesteia
 Imagine multiconturală	 Sunet normal	Se verifică amplasarea, orientarea antenei, siguranța de amplasare a acesteia
 Perturbații	 Sunet distorsionat	Perturbații de la aparatura electrică casnică, sistemele de aprindere ale automobilelor și motocicletelor, lămpilor luminescente.  Se conectează funcția de reprimare a zgomotului în meniul de fixare (Setup menu)
 Imagine normală	 Sunetul lipsește	Se verifică stabilirea nivelului de sonoritate; sonoritatea poate fi deconectată cu butonul sound mute
 Lipsește imaginea	 Sunetul lipsește	Televizorul este stabilit în regimul de recepție a semnalelor de la intrările audio/video Televizorul nu este racordat la rețeaua electrică Televizorul nu este conectat prin întrerupătorul de rețea Parametrii de imagine/sonoritate sînt stabiliți la nivelurile minime Televizorul este conectat în regimul de așteptare
 Lipsește imaginea în culori	 Sunet normal	Nivelul de saturație este stabilit la cel minimal
 Imagine necalitativă sau deformată	 Sunet slab sau inexistent	Se efectuează încă odată reglarea canalelor
 Perturbarea purității de culoare	 Sunet normal	Influența radiației electromagnetice a utilajului  Televizorul a fost deplasat în alt loc în stare conectată. Se deconectează televizorul în decurs de 30 minute
 Imagine normală	 Sunet slab sau distorsionat	Este posibilă înrăutățirea condițiilor de recepție Se stabilește pentru parametrul "MPX" în meniul de sonoritate opțiunea "Mono" pentru acel interval de timp necesar îmbunătățirii recepției

# INFORMAȚII LĂMURITOARE

## ■ Întreținerea

Înainte de a vă adresa centrului de întreținere tehnică, vă recomandăm să studiați tabelul de mai sus în care sînt descrise cele mai simple deranjamente. Pentru obținerea de asistență tehnică calificată, adresați-vă la întreprinderea comercială locală a firmei "Panasonic", indicînd numărul modelului și numărul de serie (ambele fiind inserate pe panoul din spate al televizorului).

## ■ Jocurile de televiziune/computerul casnic

Folosirea de lungă durată a jocurilor de televiziune și a computerului casnic, în timp ce ecranul televizorului este utilizat în calitate de monitor, duce la arderea ireversibilă a măștii de umbră a cinescopului, ceea ce este propriu tuturor tuburilor cinescop. Probabilitatea acestui defect incorectibil al cinescopului poate fi redusă cu condiția respectării următoarelor recomandări:

- Se reduce luminozitatea și contrastul pînă la nivelul de distincție minimă.
- La racordarea la televizor a adaptoarelor video de jocuri sau a computerului casnic se reduce la minim durata de folosire neîntreruptă a acestora.
- Avînd în vedere că deteriorarea indicată mai sus a cinescopului nu constituie un defect de exploatare, obligațiile de garanție ale firmei "Panasonic" nu sînt valabile în acest caz.

## ■ Memorizarea ultimei fixări a parametrilor

Unele funcții permit memorizarea ultimei fixări a parametrilor, adică a acelor valori care au existat în momentul deconectării televizorului. Aceste valori vor fi păstrate și la conectarea următoare a televizorului. Acești parametri se referă la:

Poziția de program (numărul ales al programului)	Tonul de culori (numai pentru semnalele în sistemul M.NTSC/NTSC)
Limbajul comunicărilor pe ecran	Contrastul
Jacul audio/video ales	Claritatea
Nivelul de sonoritate	Formatul
MPX (statutul difuziunii stereofonice sau în două limbi)	Statutul regimului de serviciu
Nivelul frecvențelor de sonoritate joase	Statutul funcției de comandă a inteligenței artificiale (AI)
Nivelul frecvențelor de sonoritate înalte	Saturația de culori
Balansul stereo	Nivelul volumului la reproducerea în căști
Alegerea semnalului de ieșire al jacului AV2	Statutul funcției de eliminare numerică a zgomotului de imagine
Statutul indicației de ecran	Statutul funcției de reproducere tridimensională a frecvențelor joase de sonoritate
Statutul regimului semnalului de sonoritate	
Statutul de eliminare a pilpărilor ecranului	
Sistemul ales de sistem color	

## ■ Funcția taimerului "somm"

Dacă televizorul nu va fi deconectat după terminarea transmisiei de teleemisiuni (absența semnalului de identificare a sincronizării – SIS), acesta va fi trecut automat în regimul de așteptare după 30 minute. Această funcție este deconectată cînd televizorul se găsește în regim de vizionare a programelor de televiziune.

Romană

## CARACTERISTICI TEHNICE

	TX-28XD60P	TX-25XD60P
<b>Alimentarea</b>	de la rețeaua de curent alternativ de 220–240 V, frecvența 50 Hz	
<b>Puterea consumată: în regim de funcționare:</b>	205 W	205 W
<b>în regim de așteptare:</b> 	1 W	
<b>Cinescopul</b>	66 cm partea vizibilă	59 cm partea vizibilă
<b>Ieșirea semnalelor audio (muzicale)</b>	2x20 W, impedanță 8 ohmi	
<b>Dimensiunile de gabarit:</b> înălțimea lățimea adîncimea	596.5 mm 778 mm 481.5 mm	550 mm 730 mm 479 mm
<b>Masa, kg:</b>	35	30
<b>Sistemele—denumire a gamelor recepționate:</b>	<b>PAL B, G, H, I, PAL-60, SECAM B, G, SECAM L/L'</b> VHF E2 – E12 VHF A – H (ITALIA) VHF H1 – H2 (ITALIA) UHF E21 – E69 CATV (S01 – S05) CATV S11 – S20 (U1 – U10) <b>PAL D,K, SECAM D,K</b> VHF R1 – R2 VHF R3 – R5 VHF R6 – R12 UHF E21 – E69 <b>M.NTSC</b> – reproducerea semnalelor de 4.43 Mhz de la magnetofonul video <b>MNTSC (numai prin jacul audio/video)</b> – reproducerea semnalelor de la magnetofonul video	
<b>Intrarea antenei – panoul din spate:</b>	UHF / VHF	
<b>Jacul pentru racordarea căștilor telefonice – panoul din spate</b>	diametrul 3.5 mm, impedanță 8 ohmi	
<b>Jacurile audio/video – panoul din spate:</b>	<b>AV1</b> – fișă SCART (21 contacte): intrarea—ieșirea semnalelor video/audio, intrarea R/G/B <b>AV2</b> – (21 contacte): intrarea—ieșirea semnalelor video/audio, intrarea semnalului video component (S—video), ieșirea de comutare.	
<b>Jacurile audio/video – panoul din față</b>	<b>AV3</b> – intrarea semnalelor video (S—video), 2 jaci de intrare a semnalului audio de tipul "RCA", 1 jac de intrare a semnalelor video de tipul "RCA"	

Caracteristicile tehnice pot fi modificate fără o anunțare prealabilă. Caracteristicile de masă și gabarit sînt orientative.

